



**Ministerul Educației, Cercetării, Tineretului și Sportului**

**UNIVERSITATEA *TRANSILVANIA* DIN BRAȘOV**

**DEPARTAMENTUL  
PENTRU ÎNVĂȚĂMÂNT LA DISTANȚĂ ȘI ÎNVĂȚĂMÂNT CU  
FRECVENȚĂ REDUSĂ (DIDIFR)**

---

500068 Brasov, str. Universității nr.1, tel./fax +40 268 474150, tel. +40 268 412921 int. 246, 242

[www.unitbv.ro/did](http://www.unitbv.ro/did)

---

# *Raport de activitate DIDIFR*

*perioada 2001-2010*

- Secțiunea I: Misiune și obiective**  
**Secțiunea II: Scurt istoric**  
**Secțiunea III: Dinamica învățământului la distanță și a  
învățământului cu frecvență redusă din universitate**  
**Secțiunea IV: Managementul calității**

## Secțiunea I: Misiune și obiective

**Misiunea DIDIFR** este să realizeze o coordonare a tuturor activităților de Învățământ la Distanță (ID) și Învățământ cu Frecvență Redusă (IFR) din universitate, pentru asigurarea unui standard pedagogic de calitate, și să sprijine furnizarea de programe de instruire valoroase din punct de vedere științific și metodologic.

Activitățile DIDIFR se desfășoară în prezent pe baza *Regulamentului de organizare și funcționare DIDIFR*, aprobat de Senatul Universității Transilvania din Brașov la data de 30 septembrie 2005.

Pentru realizarea misiunii sale, DIDIFR promovează și urmărește îndeplinirea următoarelor **obiective**:

- Furnizarea de cursuri de pregătire universitară și postuniversitară, în colaborare cu facultățile și catedrele universității. Acestea pot fi programe de studii în vederea obținerii diplomei de licență sau de master, cursuri postuniversitare de scurtă durată, cursuri pentru reconversie sau pentru reactualizarea cunoștințelor profesionale;
- Pregătirea cadrelor didactice în domeniul proiectării, editării și furnizării modulelor de curs pentru ID/IFR și a serviciilor specifice de suport oferite studenților;
- Dezvoltarea–producția de cursuri în tehnologia ID/IFR și asigurarea calității materialelor de instruire;
- Sprijinirea dezvoltării în universitate a unui centru de cercetare, dezvoltare și producție a materialelor multimedia pentru Învățământ Asistat de Calculator;
- Furnizarea programelor de instruire prin tehnologiile educaționale bazate pe Internet;
- Sprijinirea facultăților în realizarea marketingului programelor de instruire oferite și în autorizarea specializărilor ID/IFR;
- Dezvoltarea infrastructurii ID/IFR din universitate și din centrele teritoriale de studiu ID.

## Secțiunea II: Scurt istoric

- 1995 Prima formă de organizare a unui centru ID în universitate ca „*Punct local de contact*”.
- 1997 Înființarea „*Centrului de Studii pentru Învățământ la Distanță din Brașov – CSID Bv*” (Brașov Distance Education Study Centre) în cadrul programului PHARE “Multi-Country Co-operation in Distance Education” (1996-1999).
- 1998 Transformarea CSID Bv în „*Centrul Regional pentru Învățământ Deschis la Distanță (CRIDD Bv)*”, confirmat de către Comisia Europeană și, de asemenea, de către MEN prin ordinele ministeriale nr. 3289/19.02.98 și 3457/23.03.98.
- 2001 CRIDD devine „*Departamentul pentru Învățământ la Distanță*” (**DID**) din Universitatea “Transilvania” din Brașov.
- 2004 DID își schimbă denumirea în “*Departamentul pentru Învățământ la Distanță și Învățământ cu Frecvență Redusă*” (**DIDIFR**) din Universitatea Transilvania din Brașov.

## **Secțiunea III: Dinamica învățământului la distanță și a învățământului cu frecvență redusă în perioada 2001-2010**

### **III.1. Oferta educațională**

Universitatea *Transilvania* din Brașov oferă, prin formele flexibile și moderne de *învățământ la distanță* și *învățământ cu frecvență redusă*, o paletă diversificată de programe de studii de licență și master. Dacă învățământul la distanță a demarat în anul 1999 ca o acțiune pilot cu două specializări, în prezent funcționează în universitate 20 programe de studii de licență/master care acoperă diverse domenii: umanist (Limba și Literatura Română – o Limbă Literatură Modernă, Biblioteconomie și Știința Informării), economic (Management, Finanțe-Bănci, Contabilitate și Informatică de Gestiune, Relații Economice Internaționale, Marketing, Economia Comerțului, Turismului și Serviciilor), ingineresc (Autovehicule Rutiere, Cinegetică, Inginerie Economică Industrială, Ingineria Prelucrării Lemnului, Managementul Energiei), muzică (Meloterapie) etc.

Evoluția specializărilor ID/IFR din universitate, cu precizarea momentelor reprezentative din perioada 1999-2009, se prezintă astfel:

**1999** Primele specializări ID:

- *Institutori Învățământ Primar și Preșcolar*
- *Educație Fizică și Sport*

**2000** Specializări ID noi:

- Învățământul de lungă durată
  - *Limba și Literatura Română – o Limbă și Literatură Străină (Engleză, Franceză, Maghiară)* – 240 de credite; 5 ani.
  - *Informatică* – 240 de credite; 5 ani.
- Învățământ de scurtă durată (colegiu universitar)
  - *Institutori – o limbă străină* – 180 de credite; 3/4 ani.
  - *Cinegetică* – 180 de credite; 4 ani.
  - *Tehnologii de Mecanică Fină* – 180 de credite; 4 ani.

**2001** Specializări ID/IFR noi:

- Învățământul de lungă durată
  - *Inginerie Economică Industrială* – 300 de credite; 6 ani (ID).
  - *Drept* – 240 de credite; 5 ani (IFR).
- Învățământ de scurtă durată (colegiu universitar)
  - *Automobile* – 180 de credite; 4 ani (IFR).

**2003** Specializări ID noi:

- Învățământ de scurtă durată (colegiu universitar)
  - *Organizarea și Gestiunea Producției* – 180 de credite; 4 ani.

**2005** Programe de studiu ID/IFR noi (licență ID/IFR):

- *Management* – 180 de credite; 3 ani (ID).
- *Finanțe-Bănci* – 180 de credite; 3 ani (ID).
- *Contabilitate și Informatică de Gestiune* – 180 de credite; 3 ani (ID).
- *Relații Economice Internaționale* – 180 de credite; 3 ani (ID).
- *Biblioteconomie și Știința Informării* – 180 de credite; 3 ani (ID).
- *Autovehicule Rutiere* – 240 de credite; 4 ani (IFR).
- *Pedagogia Învățământ Primar și Preșcolar* – 180 de credite; 3 ani (ID).
- *Cinegetică* – 240 de credite; 4 ani (ID).

- **Educație Fizică și Sportivă** – 180 de credite; 3 ani (IFR).
- 2008** Programe de studiu ID/IFR noi (licență/master ID/IFR):
  - **Managementul Energiei** – 240 de credite; 4 ani (IFR).
  - **Ingineria Prelucrării Lemnului** – 240 de credite; 4 ani (IFR).
  - **Marketing** – 180 de credite; 3 ani (ID).
  - **Economia Comerțului, Turismului și Serviciilor** – 180 de credite; 3 ani (ID).
  - **Meloterapie** – 120 de credite; 2 ani (master ID).
- 2009** Programe de studiu noi ID/IFR (master ID/IFR):
  - **Autovehiculul și mediul** – 120 de credite; 2 ani (master IFR).
  - **Limba și Literatura Română – Identitate în multiculturalism** – 120 de credite; 2 ani (master ID).

În anul universitar 2009-2010 se derulează următoarele programe de studiu de licență/master ID/IFR:

*Tabelul 1*

Facultatea	Denumirea programului de studiu de licență/master ID/IFR	Ciclul	Forma de învățământ	Durata și nr. de credite
Drept și Sociologie	Drept	Licență	IFR	4 ani, 240 de credite
Educație Fizică și Sport	Educație Fizică și Sportivă	Licență	IFR	3 ani, 180 de credite
Industria Lemnului	Ingineria Prelucrării Lemnului	Licență	IFR	4 ani, 240 de credite
Ingineria Electrică și Știința Calculatoarelor	Managementul Energiei	Licență	IFR	4 ani, 240 de credite
Ingineria Tehnologică	Inginerie Economică Industrială	Licență	ID	4 ani, 240 de credite
Litere	Biblioteconomie și Știința Informării	Licență	ID	3 ani, 180 de credite
Litere	Limba și Literatura Română – Identitate în multiculturalism	Master	ID	2 ani, 120 de credite
Litere	Limba și Literatura Română – o Limbă și Literatură Modernă (Engleză, Franceză)	Licență	ID	3 ani, 180 de credite
Matematică și Informatică	Informatică	Licență	ID	3 ani, 180 de credite
Mecanică	Autovehicule Rutiere	Licență	IFR	4 ani, 240 de credite
Mecanică	Autovehiculul și mediul	Master	IFR	2 ani, 120 de credite
Muzică	Meloterapie	Master	ID	2 ani, 120 de credite
Psihologie și Științele Educației	Pedagogia Învățământului Primar și Preșcolar	Licență	ID	3 ani, 180 de credite
Silvicultură	Cinegetică	Licență	ID	4 ani, 240 de credite
Științe Economice	Afaceri internaționale	Licență	ID	3 ani, 180 de credite
Științe Economice	Contabilitate și Informatică de Gestione	Licență	ID	3 ani, 180 de credite
Științe Economice	Economia Comerțului, Turismului și Serviciilor	Licență	ID	3 ani, 180 de credite
Științe Economice	Finanțe și Bănci	Licență	ID	3 ani, 180 de credite
Științe Economice	Management	Licență	ID	3 ani, 180 de credite
Științe Economice	Marketing	Licență	ID	3 ani, 180 de credite

În fig. 1. este redată **evoluția numărului de programe de studiu ID/IFR** în perioada 1999-2009; ca urmare a succesului înregistrat pe piața educațională de primele 2 programe de studiu pilot (1999), în perioada imediat următoare (2000;2001) au fost demarate un număr semnificativ de programe de studiu ID/IFR noi, tendință care se manifestă și în anii următori, în special începând cu anul 2005.

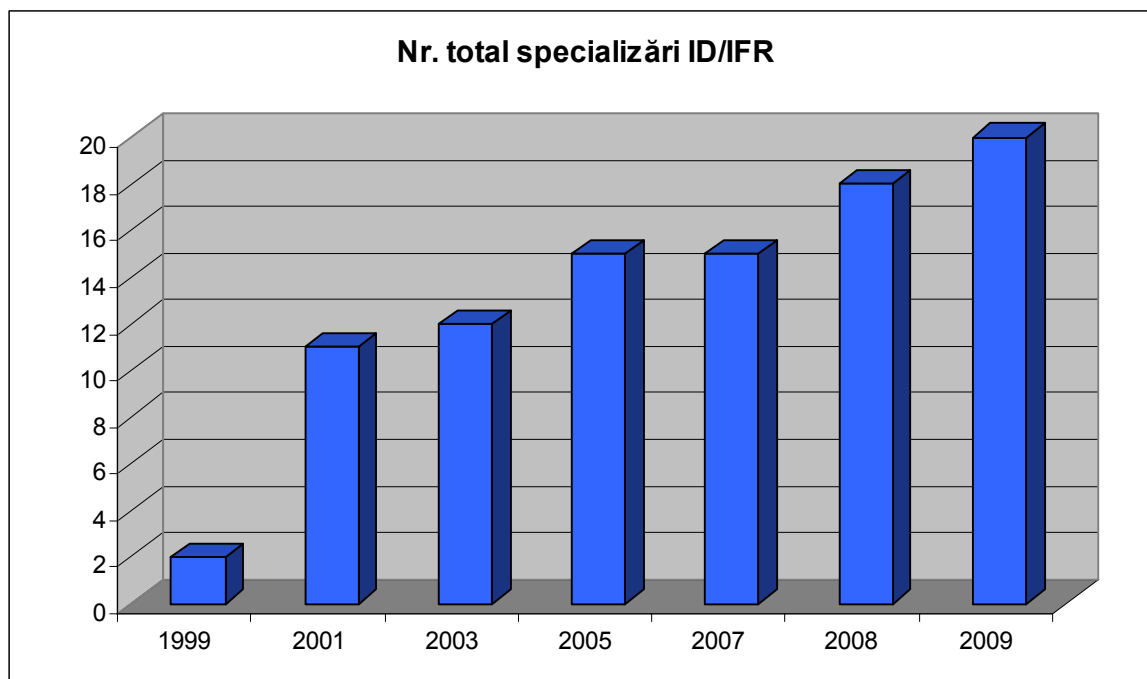

*Fig. 1. Evoluția numărului de specializări ID/IFR din universitate*

### **III.2. Colaborări cu facultățile din universitate**

În conformitate cu legislația în vigoare, candidații admiși la forma de învățământ ID/IFR sunt înmatriculați la facultatea coordonatoare a programului de studiu ca studenți cu taxă. DIDIFR colaborează cu toate facultățile coordonatoare de programe de studii ID/IFR în scopul asigurării unor servicii de suport și educaționale de calitate, la nivelul cerințelor standardului ARACIS, adaptate nevoilor specifice acestor forme de învățământ. Legătura permanentă dintre DIDIFR și facultate este asigurată, conform Regulamentului DIDIFR, prin intermediul **coordonatorului IDIFR al facultății**, care este și membru al Consiliului DIDIFR.

În prezent, DIDIFR colaborează (cf. diagramei din fig. 2) cu 12 dintre cele 16 facultăți din universitate pentru furnizarea programelor de studii specifice ID/IFR:

- Facultatea de ***Drept și Sociologie***
- Facultatea de ***Educație Fizică și Sport***
- Facultatea de ***Industria Lemnului***
- Facultatea de ***Ingineria Electrică și Știința Calculatoarelor***
- Facultatea de ***Ingineria Tehnologică***
- Facultatea de ***Litere***
- Facultatea de ***Matematică și Informatică***
- Facultatea de ***Mecanică***
- Facultatea de ***Muzică***
- Facultatea de ***Psihologie și Științele Educației***
- Facultatea de ***Silvicultură***
- Facultatea de ***Științe Economice***

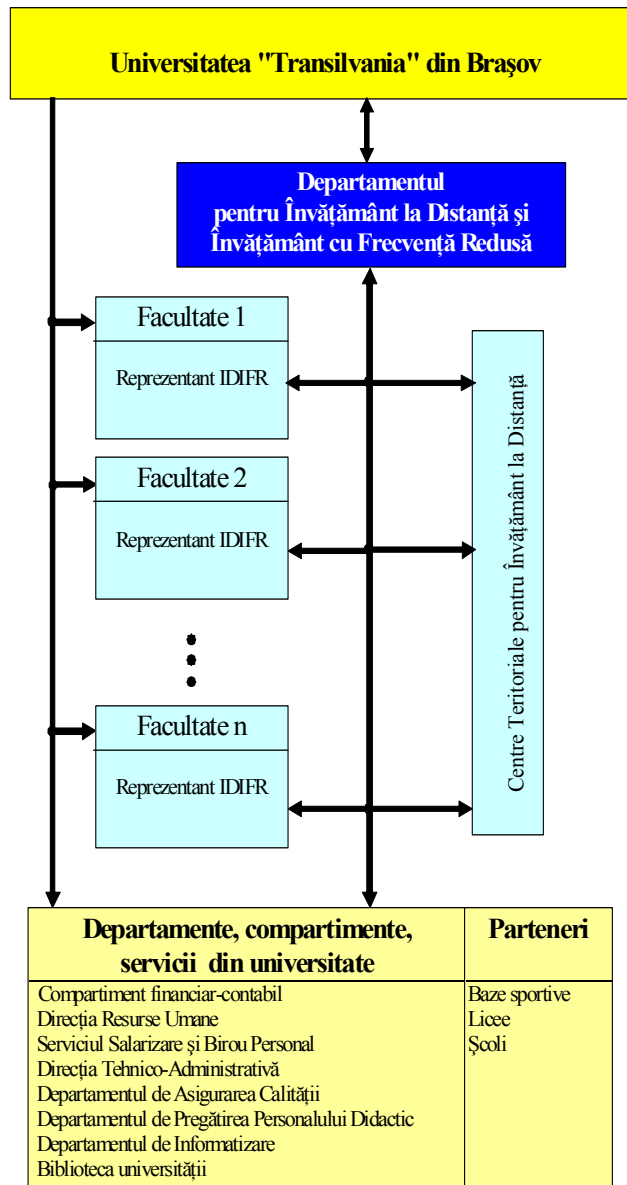

Fig. 2. Diagrama relațiilor de colaborare și coordonare DIDIFR.

### III.3. Evoluția numărului de studenți

În anul universitar 2001-2002 au fost înmatriculați la specializările ID/IFR aproximativ 1100 de studenți. Ca urmare a creșterii pe piața educațională a cererii pentru aceste forme de învățământ, a promovării continue prin diferite mijloace de publicitate, cât și a autorizării de noi specializări, în anul universitar 2004-2005 numărul studenților s-a dublat, iar în anul universitar 2008-2009 numărul studenților a crescut de aproximativ 4 ori față de 2001. Dinamica numărului total de studenți IDIFR, pe facultăți și ani universitari, este prezentată în tabelul 2.

Tabelul 2

Facultatea	2001-2002	2002-2003	2003-2004	2004-2005	2005-2006	2006-2007	2007-2008	2008-2009	2009-2010
<i>Drept și Sociologie</i>	123	221	298	400	502	553	443	541	439
<i>Educație Fizică și Sport</i>	133	152	156	152	190	123	160	154	163
<i>Industria Lemnului</i>	0	0	0	0	0	0	0	28	41
<i>Ingineria Electrică și Știința Calculatoarelor</i>	0	0	0	0	0	0	0	57	90
<i>Ingineria Tehnologică</i>	21	48	47	75	134	189	244	292	251
<i>Litere</i>	118	163	211	283	374	397	374	289	283
<i>Matematică și Informatică</i>	77	135	187	182	255	222	259	235	158
<i>Mecanică</i>	42	77	90	165	176	319	523	724	759
<i>Muzică</i>	0	0	0	0	0	0	0	18	36
<i>Psihologie și Științele Educației</i>	285	232	150	179	194	202	259	258	198
<i>Silvicultură</i>	300	423	538	528	519	441	570	504	418
<i>Științe Economice</i>	0	0	0	0	271	627	893	992	1040
<b>Total</b>	<b>1099</b>	<b>1451</b>	<b>1677</b>	<b>1964</b>	<b>2615</b>	<b>3073</b>	<b>3725</b>	<b>4092</b>	<b>3876</b>

Evoluția anuală a numărului total de studenți IDIFR din universitate este redată grafic în fig. 3, iar evoluția anuală a numărului total de studenți IDIFR din facultăți în fig. 4.

Se poate remarca (v. fig. 4) o creștere accentuată a numărului de studenți ID/IFR ai *Facultății de Științe Economice* și *Facultății de Mecanică*, precum și o cerere constant ridicată pentru programele de studiu *Cinegetică* (Facultatea de Silvicultură) și *Drept* (Facultatea de Drept și Sociologie).

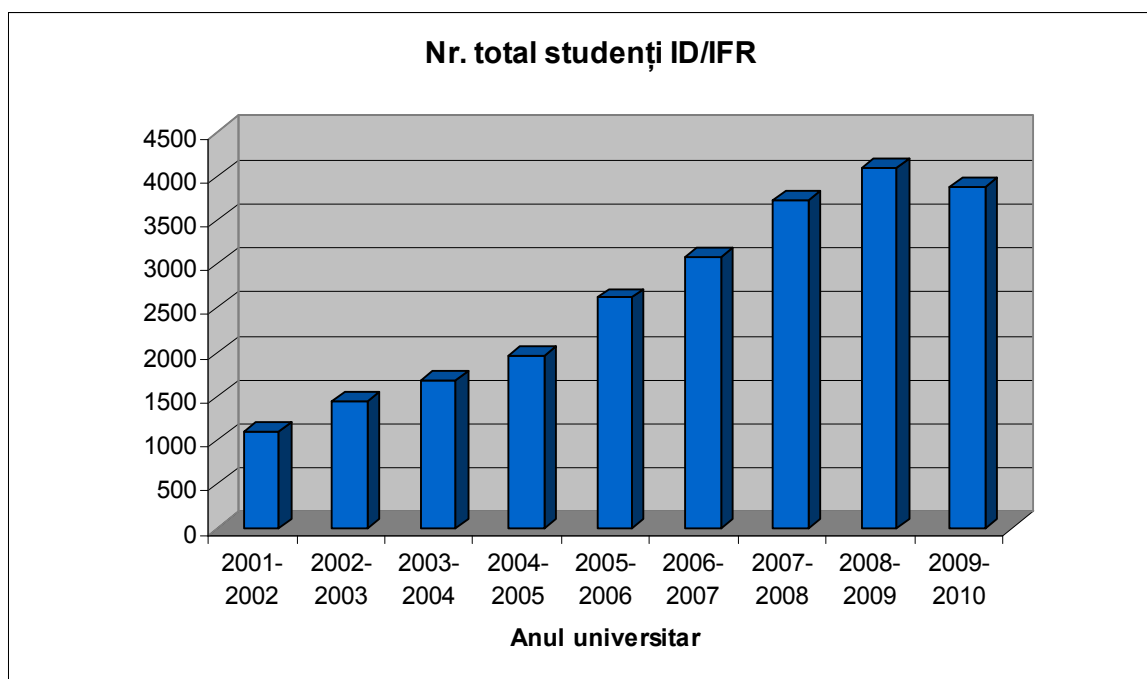

Fig. 3. Evoluția anuală a numărului total de studenți IDIFR din universitate.

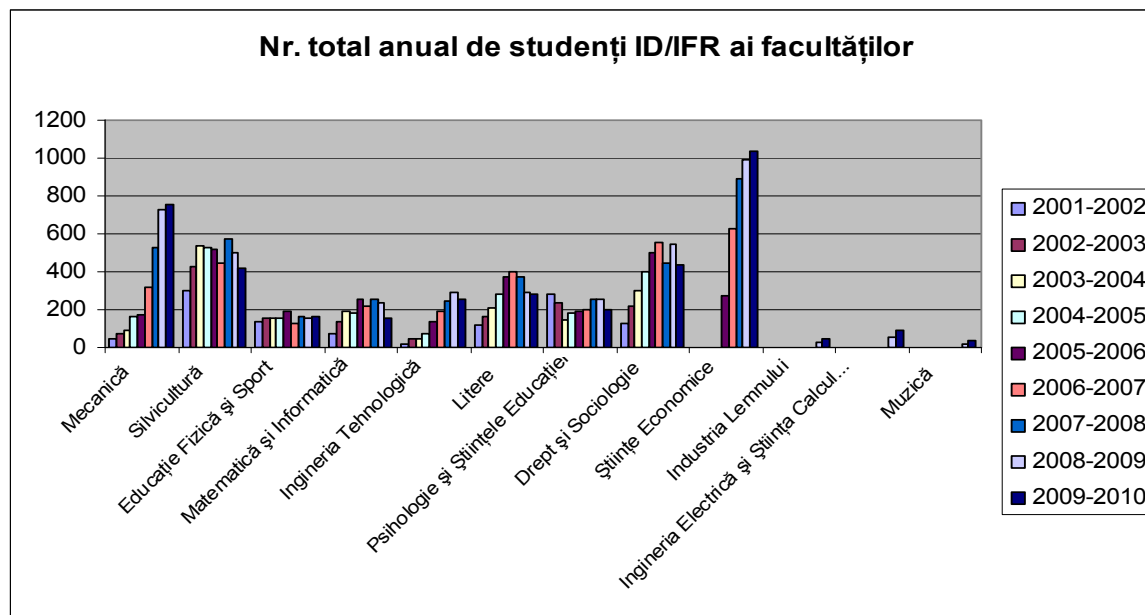

Fig. 4. Evoluția anuală a numărului total de studenți IDIFR din facultăți.

### III.4. Autorizarea și acreditarea programelor de studiu ID/IFR din universitate

Funcționarea *Învățământului la Distanță* (ID) și a *Învățământului cu Frecvență Redusă* (IFR) în Universitatea Transilvania din Brașov se desfășoară conform legilor în vigoare și a *Regulamentului de organizare și funcționare DIDIFR*, care poate fi modificat și completat prin Hotărâri ale Senatului și ale Biroului Senatului Universității.

Programele de studii ID/IFR din universitate funcționează în prezent pe baza *autorizației de funcționare provizorie* (AP) sau a *acreditării* (A), acordate prin HG 749/24.06.2009 și OM nr. 4666/03.08.2009 (v. tab. 3).

Tabelul 3

Programe de studii de licență/master ID/IFR	Statut
Autovehiculul și mediul (Master IFR, 2 ani)	A
Informatică (ID, 3 ani)	A
Limba și Literatura Română – Identitate în multiculturalism (Master ID, 2 ani)	A
Limba și Literatura Română – o Limbă și Literatură Modernă (Engleză, Franceză) (ID, 3 ani)	A
Meloterapie (Master ID, 2 ani)	A
Afaceri internaționale (ID, 3 ani)	AP
Autovehicule Rutiere (IFR, 4 ani)	AP
Biblioteconomie și Știința Informării (ID, 3 ani)	AP
Cinegetică (ID, 4 ani)	AP
Contabilitate și Informatică de Gestuire (ID, 3 ani)	AP
Drept (IFR, 4 ani)	AP
Economia Comerțului, Turismului și Serviciilor (ID, 3 ani)	AP
Educație Fizică și Sportivă	AP
Finanțe și Bănci (ID, 3 ani)	AP
Ingineria Prelucrării Lemnului (IFR, 4 ani)	AP
Inginerie Economică Industrială (ID, 4 ani)	AP
Management (ID, 3 ani)	AP
Managementul Energiei (IFR, 4 ani)	AP
Marketing (ID, 3 ani)	AP
Pedagogia Învățământului Primar și Preșcolar (ID, 3 ani)	AP

### III.5. Centre Teritoriale ID

Programele de studii ID sunt furnizate atât local (la Braşov), cât și în cele două centre teritoriale din Focşani și din Miercurea-Ciuc, constituite în anul 2001 prin decizia Senatului Universității.

Studentii arondați centrelor teritoriale de studiu ID (CTID) sunt înmatriculați la facultatea coordonatoare a programului de studiu. Pentru acești studenți, universitatea asigură desfășurarea procesului didactic și a activităților de suport în cadrul centrului teritorial ID, unde se acordă asistență și consiliere educațională specifică ID, se desfășoară activitățile tutoriale, întâlnirile periodice asistate și evaluarea.

Pentru îndeplinirea misiunii lor, centrele teritoriale ID dispun de spații adecvate activităților de învățământ (săli de clasă și laboratoare de informatică, cu rețele de calculatoare și acces Internet), bibliotecă (materiale de studiu și suporturi tutoriale, cărți, Internet, materiale educaționale ajutătoare), secretariat, precum și de personal calificat angajat (secretară, informatician).

Centru Teritorial ID	CTID Focşani	CTID Miercurea-Ciuc
Programe de studiu ID derulate în centrele teritoriale ID	Management	Biblioteconomie și Știința Informării

### III.6. Baza materială

Baza materială a sistemului de învățământ ID/IFR din universitate se compune din spații de învățământ, administrative și de pregătire individuală sau asistată, laboratoare didactice, unități specializate pentru realizarea materialelor didactice, distribuția și gestionarea acestora, rețele de calculatoare conectate la Internet, pachete software de instruire cu licență, echipamente multimedia etc., aflate în gestiunea DIDIFR și a facultăților coordonatoare.

Studentii ID/IFR beneficiază de acces la toate spațiile de învățământ și dotările aferente ale facultății coordonatoare, ale departamentului DIDIFR, ale catedrelor de unde provin titularii de disciplină (laboratoare de specialitate) și alte spații ale universității (amfiteatre, săli de clasă, rețele de calculatoare). Studentii ID/IFR din universitate primesc, în cadrul taxei de școlarizare, materiale didactice pe suport tipărit pentru toate disciplinele din planul de învățământ, producția de materiale tipărite fiind asigurată în totalitate intern – prin serviciul Reprografie și Editura universității.

DIDIFR dispune și alocă desfășurării activităților în sistemul ID/IFR următoarele spații și dotări principale:

Sala	Utilizare/Dotare	Supraf. (m.p.)
AV2	Rețea 14 calculatoare PIV conectate la Internet	31
AIV2	Rețea 20 calculatoare PIV conectate la Internet	58
AV3b	Secretariat DIDIFR (telefon, fax, 7 PC, imprimante, copiator)	28
AV3d	Conducere DIDIFR	27
AV3e	Multiplicare materiale didactice (mașină Riso, copiator Konica Minolta)	17
AV3h	Sală depozitare materiale didactice	18

În prezent se află în curs de implementare, prin DIDIFR, un sistem de eLearning adresat tuturor studenților ID/IFR, bazat pe platforma Moodle (Anexa).

### III.7. Aspecte financiare

Resursele financiare ale învățământului ID/IFR provin din taxele de studii. Acestea se utilizează integral de către universitate, în conformitate cu Legea Învățământului, fiind colectate și gestionate de către serviciul financiar-contabil, care evidențiază separat veniturile și cheltuielile pe facultăți și specializări. Evoluția acestor venituri, pe ultimii 8 ani universitari, este prezentată în figura 5.

Cheltuielile pentru dezvoltarea bazei materiale se fac în cuantum de minim 25% din taxele de școlarizare încasate la specializările prin ID/IFR, conform legislației în vigoare.

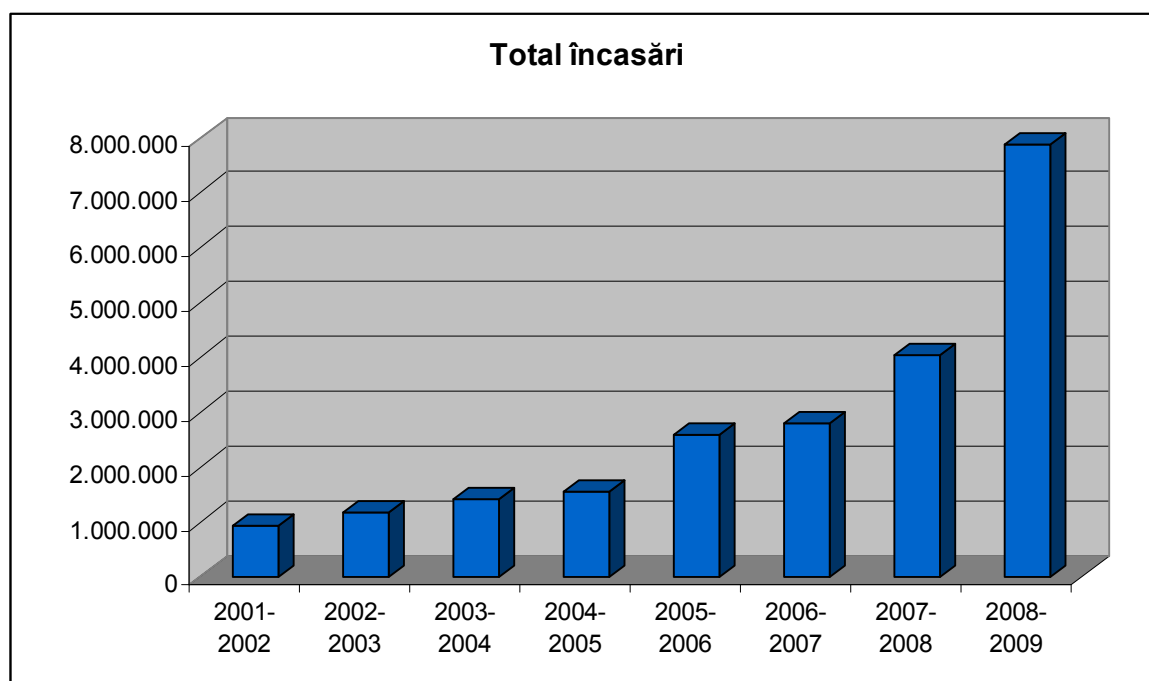

Fig. 5. Evoluția veniturilor din taxe de studii în sistemul IDIFR.

Veniturile realizate de fiecare facultate din activități ID/IFR se alocă astfel:

- 80% din venituri se alocă facultății pentru plata personalului didactic care desfășoară activități ID/IFR și a personalului de coordonare ID/IFR din facultate, multiplicare cursuri, deplasări și alte cheltuieli ID/IFR, precum și pentru dezvoltarea bazei materiale ID/IFR din facultate.
- 20% din venituri se alocă DIDIFR pentru dezvoltarea bazei materiale comune IDIFR la nivel de universitate, plata chiriei Centrelor de studii ID, salarizarea personalului de coordonare și administrativ DIDIFR, consumabile, telecomunicații, regie și alte cheltuieli.

## Secțiunea IV: Managementul calității

Principala misiune a Departamentului pentru Învățământ la Distanță și Învățământ cu Frecvență Redusă este **asigurarea unui standard pedagogic de calitate** al programelor de studii furnizate, în concordanță cu standardele și indicatorii de performanță specifici stabiliți de către ARACIS.

La Universitatea *Transilvania* din Brașov, managementul de la cel mai înalt nivel stabilește obiective referitoare la calitate pentru toate unitățile funcționale, de care sunt responsabili prorectorii, decanii, șefii de catedră, directorii de departamente, împreună cu toți angajații universității. Universitatea dispune de structuri, politici, strategii și procedee concrete pentru asigurarea și evaluarea calității activităților de predare, învățare și pentru dezvoltarea unei culturi proprii a calității.

Sistemul de managementul calității (SMC), aplicat de către DIDIFR și facultățile coordonatoare de programe de studiu ID/IFR, are la bază instrumente (proceduri, instrucțiuni de lucru etc.) elaborate la nivel de universitate, precum și altele specifice acestor forme de învățământ ID/IFR, care acoperă întreg procesul educațional – de la admitere până la absolvire, prezentate în tabelul 4.

*Tabelul 4. Instrumente SMC specifice ID/IFR*

Nr. crt.	Proceduri/instrucțiuni specifice sistemului ID/IFR
1.	Evaluarea performanțelor cadrelor didactice
2.	Monitorizarea planurilor de învățământ ID/IFR
3.	Reactualizare periodică a materialelor de studiu
4.	Monitorizarea sistemului tutorial și de comunicație bidirecțională
5.	Perfecționarea personalului
6.	Elaborarea materialelor didactice
7.	Multiplicarea și distribuirea materialelor didactice

Brașov, 14.01.2010

Director DIDIFR,  
Prof. dr. ing. Neagoe Mircea

# Anexa

## Platforma eLearning DIDIFR

La Universitatea Transilvania din Brasov, implementarea cursurilor online destinate Învățământului la Distanță și cu Frecvență Redusă, are la bază produsul Moodle (acronim pentru Modular Object-Oriented Dynamic Learning Environment).

Moodle ( <http://moodle.org> ), este un sistem de administrare a cursurilor ( CMS – Course Management System) , are o licență de utilizare gratuită („open source”), cu peste 20000 instalări în 171 de țări, un excelent instrument destinat tutorilor, implicați în crearea cursurilor „online” și administrarea claselor de studenți.



Figura 1 - Antetul platformei

Structura organizatorică a platformei reproduce organigrama unităților componente formelor de Învățământ la Distanță și Învățământ cu Frecvență Redusă, reprezentate ierarhic prin: Facultate - > Programe de studii -> Cursuri (Fig. 2).



Figura 2 – Structura platformei eLearning

Componența cursurilor din cadrul unei specializări reflectă informațiile conținute în “Planul de învățământ” și „Statul de funcțiuni”.

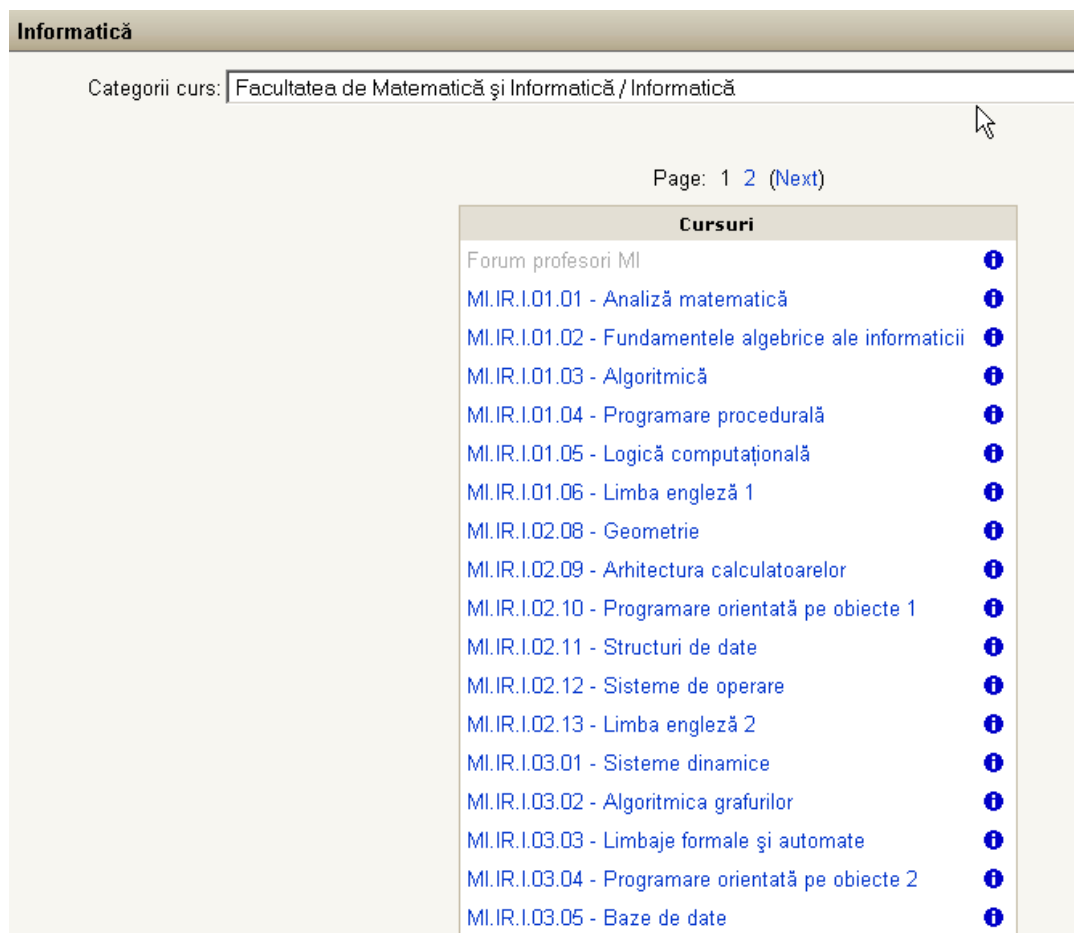

The screenshot displays a web interface for a course catalog. At the top, there is a header with the text "Informatică". Below this, a search bar contains the text "Facultatea de Matematică și Informatică / Informatică". A navigation bar shows "Page: 1 2 (Next)". The main content area is titled "Cursuri" and lists 18 courses, each with a blue circular icon containing an 'i' to its right. The courses listed are:

Cursuri	
Forum profesori MI	i
MI.IR.I.01.01 - Analiză matematică	i
MI.IR.I.01.02 - Fundamentele algebrice ale informaticii	i
MI.IR.I.01.03 - Algoritmă	i
MI.IR.I.01.04 - Programare procedurală	i
MI.IR.I.01.05 - Logică computațională	i
MI.IR.I.01.06 - Limba engleză 1	i
MI.IR.I.02.08 - Geometrie	i
MI.IR.I.02.09 - Arhitectura calculatoarelor	i
MI.IR.I.02.10 - Programare orientată pe obiecte 1	i
MI.IR.I.02.11 - Structuri de date	i
MI.IR.I.02.12 - Sisteme de operare	i
MI.IR.I.02.13 - Limba engleză 2	i
MI.IR.I.03.01 - Sisteme dinamice	i
MI.IR.I.03.02 - Algoritmica grafurilor	i
MI.IR.I.03.03 - Limbaje formale și automate	i
MI.IR.I.03.04 - Programare orientată pe obiecte 2	i
MI.IR.I.03.05 - Baze de date	i

**Figura 3 – Componența cursurilor**

Profesorii, tutorii, implicați în constituirea și editarea cursurilor au la dispoziție un «șablon de curs», care conține un număr de elemente necesare pentru popularea cursului cu informații și conducerea optimă a activităților în cadrul clasei.

The screenshot shows the Moodle course template interface. At the top, the Moodle logo is displayed. Below it, the breadcrumb navigation shows 'DIDIFR >> SCID'. The main content area is titled 'Orar săptămânal' (Weekly Schedule) and is divided into three weekly sections:

- 1 October - 7 October:** Includes 'Introducere', 'Obiective', 'Lectia I', 'Teme de casa' (TC01), 'Teste de autoevaluare' (TA01), 'Activitate suplimentara', and 'Discutie'.
- 8 October - 14 October:** Includes 'Introducere', 'Obiective', 'Lectia II', 'Teme de casa' (TC02), 'Teste de autoevaluare' (TA02), 'Activitate suplimentara', and 'Discutie'.
- 15 October - 21 October:** Includes 'Introducere' and 'Obiective'.

On the left side, there are several administrative and resource panels:

- Persoană:** Shows 'Participanți'.
- Resurse platformă:** Lists 'Situl Moodle', 'Curs demonstrativ Moodle', and 'Tutorial pentru studenți'.
- Activități:** Lists 'Books', 'Chats', 'Forumuri', 'Glossaries', 'Resurse', 'Sondaje', 'Teme de casă', and 'Teste'.
- Search Forums:** Includes a search box and 'Advanced search'.
- Administrare:** Lists various administrative actions like 'Activează editarea', 'Configurări', 'Modifică profilul', 'Profesori', 'Studenți', 'Groups', 'Backup', 'Restore', 'Import', 'Reset', 'Reports', and 'întrebări'.

Figura 4 - Șablon de curs pentru Învățământul la Distanță

Toate aceste elemente, grupate în “resurse” și “activități”, sunt total configurabile și editabile de către profesorul coordonator al cursului. De asemenea, acesta are la dispoziție mijloace de rearanjare a blocurilor cursului sau de alegere a temei grafice.

The screenshot shows the editing interface for the weekly schedule. It displays the same three weekly sections as Figure 4, but with additional editing controls:

- Each weekly section has a small square icon in the top right corner for visibility control.
- Each resource or activity item has a set of icons for editing: a right arrow, a double arrow, a left arrow, a delete 'X' icon, and a refresh icon.
- At the bottom of each section, there are two dropdown menus: 'Add a resource...' and 'Add an activity...'.

Figura 5 - Elemente de editare

Din grupul “resurselor” se pot adăuga elemente suplimentare ca: pagini web, legături externe, directoare sau se pot introduce alte “activități” ca: teme de casă, teste, forumuri, etc.

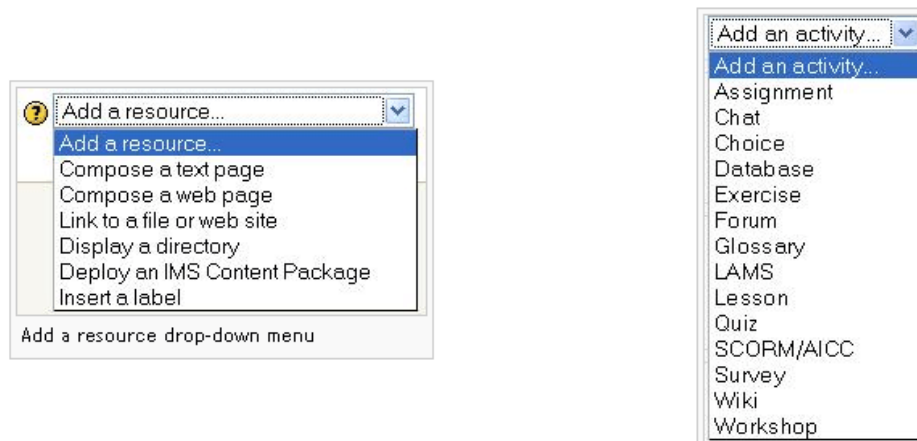

*Figura 6 - Resurse și activități*

Pe lângă toate acestea, persoanele dedicate dezvoltării platformei, au posibilitatea de a crea interfețele necesare integrării platformei de eLearning, în « Campusul universității » împreună cu celelalte servicii destinate studenților: posta electronică, bibliotecă și laboratoare virtuale.

<http://elearning.unitbv.ro/>

Email : [elearning@unitbv.ro](mailto:elearning@unitbv.ro)